

<b>DANS CE CADRE</b>	Académie :	Session :
	Examen :	Série :
	Spécialité/option :	Repère de l'épreuve :
	Epreuve/sous épreuve :	
	NOM :	
	(en majuscule, suivi s'il y a lieu, du nom d'épouse)	
	Prénoms :	n° du candidat <input style="width: 100px; height: 20px;" type="text"/>
Né(e) le :	(le numéro est celui qui figure sur la convocation ou liste d'appel)	
<b>NE RIEN ECRIRE</b>		

Il est interdit aux candidats de signer leur composition ou d'y mettre un signe quelconque pouvant indiquer sa provenance.

### LE SUJET EST À RENDRE DANS SON INTEGRALITÉ

L'épreuve EP2 comprend plusieurs questions portant sur des parties des programmes suivants :

MATIÈRES	POINTS
Technologie des techniques professionnelles et/ ou des produits et/ ou des matériels	/25
Connaissance des milieux du travail	/10
Biologie appliquée à la profession	/18
Microbiologie et hygiène appliquées à la profession	/12
Enseignement artistique – Arts appliqués à la profession	/15
<b>TOTAL</b>	<b>/80</b>

**Les réponses sont à rédiger sur les documents.  
À l'issue de l'épreuve, vous remettrez l'ensemble de ces documents.**

NE RIEN ÉCRIRE DANS CETTE PARTIE

**Technologie des techniques professionnelles**  
**et/ou des produits et/ou des matériels /25 pts**

1. Junior en salon, Aurélien accueille Mme Barat. Elle a rendez-vous pour un service forme, Aurélien réalise cette technique sous le regard de son tuteur.

1.1 Citer quatre points importants d'un bon diagnostic en permanente.

- .....
- .....
- .....
- .....

1.2 Nommer le shampooing utilisé par Aurélien, avant de réaliser la permanente, justifier votre réponse.

.....

.....





.....

*Le tuteur d'Aurélien a sélectionné une permanente alcaline.*

1.3 Donner les deux composants actifs du liquide réducteur de permanente.

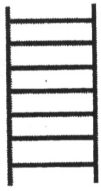
- .....
- .....

1.4 A partir du tableau ci-dessous, nommer les étapes de la permanente alcaline et les décrire.

Etapes	Le schéma représente
	Etape 1 : ..... ..... Description : ..... .....
	Action 1 : ..... ..... Description : ..... .....
	Action 2 : ..... ..... Description : ..... .....
	Action 3 : ..... ..... Description : ..... .....

**NE RIEN ÉCRIRE DANS CETTE PARTIE**

1.5 a) Il existe trois forces de produits réducteurs en permanente. Indiquer pour chaque force du produit réducteur, la nature et l'état du cheveu correspondant.

- Force n°1 (fort) .....
- Force n°2 (moyen) .....
- Force n°3 (faible) .....

b) Préciser à quel moment est réalisée l'application du produit réducteur en méthode indirecte.

- .....

2. Un mois plus tard, sur les conseils de son coiffeur, Madame Barat revient pour un service de modification de la couleur afin d'obtenir un effet lumière dans sa chevelure.

2.1 Énoncer le principe de la décoloration.

- .....
- .....

2.2 Citer deux facteurs capables d'influencer le degré d'éclaircissement en décoloration.

- .....
- .....

2.3 a) Indiquer les fonds de décoloration progressivement obtenus au cours d'une décoloration.

Hauteur de ton	Fonds de décoloration
<b>4</b>	<i>Rouge</i>
<b>5</b>	.....
<b>6</b>	.....
<b>7</b>	.....
<b>8</b>	.....
<b>9</b>	.....
<b>10</b>	.....

b) Les cheveux de Mme Barat sont à hauteur d'un châtain clair, elle souhaite obtenir un blond très clair. Calculer le nombre de tons d'éclaircissement nécessaire.

.....

2.4 Nommer le composant principal des poudres décolorantes.

.....

NE RIEN ÉCRIRE DANS CETTE PARTIE

3. Le service technique est terminé, Aurélien installe la cliente au poste de coiffage. Le coiffeur réalise le brushing.  
Légender le schéma du séchoir à main présenté ci-dessous en respectant la numérotation.

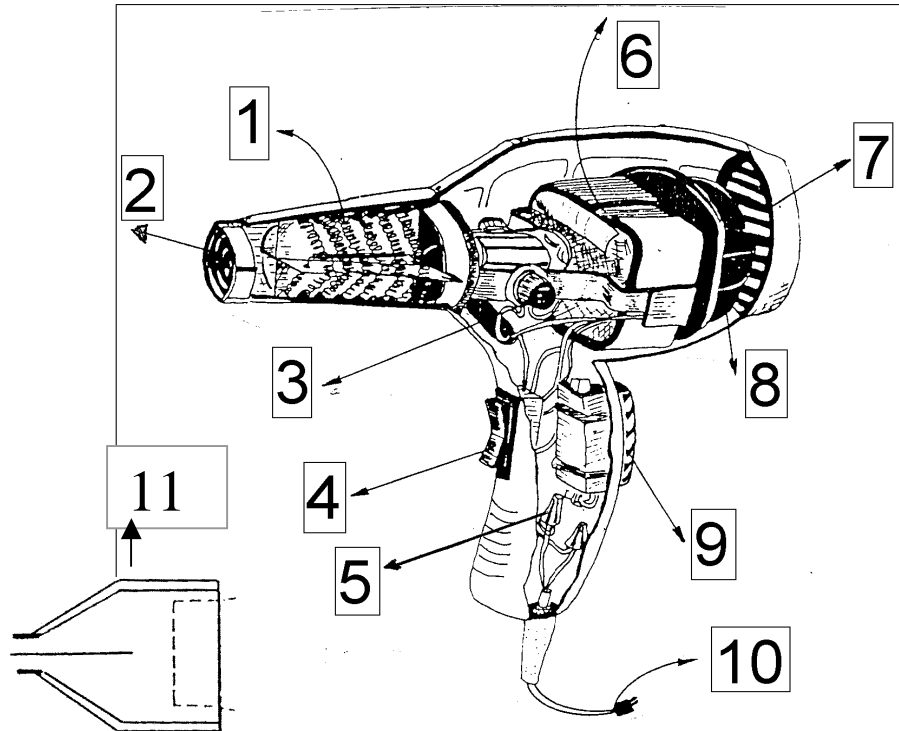

Source : d'après guide de la coiffure – CAP - Editions Educalivre

- 1/ .....
- 2/ .....
- 3/ .....
- 4/ .....
- 5/ .....
- 6/ .....
- 7/ .....
- 8/ .....
- 9/ .....
- 10/ .....
- 11/ .....

NE RIEN ÉCRIRE DANS CETTE PARTIE

**Connaissance des milieux de travail /10 pts**

Outils et technique d'information, de communication, de gestion et réglementation relative à la profession de coiffeur.

*Pour s'informer sur l'évolution de son métier, Aurélien dispose dans le salon de presse professionnelle.*

1. Citer deux exemples d'informations professionnelles contenues dans ces magazines.

- .....
- .....
- .....

*Le salon de coiffure a diverses obligations.*

2. Indiquer la date de la loi qui réglemente les conditions d'accès à la profession.

- .....

3. Énumérer trois diplômes existant en coiffure.

- .....
- .....
- .....

4. Énoncer deux outils de communication nécessaires au bon fonctionnement d'un salon de coiffure.

- .....
- .....

NE RIEN ÉCRIRE DANS CETTE PARTIE

**Biologie appliquée à la profession /18 pts**

1. Madame Barat a la peau et les cheveux clairs. La couleur des cheveux est liée à celle de la peau et dépend de la représentation de deux types de mélanines.

1.1 Nommer le type de mélanine dont les cheveux de Madame Barat sont les plus riches.

•.....

1.2 Indiquer le nom des deux types de mélanines et une caractéristique respective, dans le tableau ci-dessous :

NOM	CARACTÉRISTIQUE

1.3 Nommer les cellules qui synthétisent la mélanine.

•.....  
.....

Préciser dans quelle couche de la peau elles se situent.

•.....  
.....

1.4 Nommer un autre type de cellule présente dans l'épiderme.

.....  
.....

NE RIEN ÉCRIRE DANS CETTE PARTIE

2. Madame Barat constate une perte de cheveux.

2.1 Indiquer le nom de l'anomalie responsable d'une chute de cheveux.

•.....

2.2 Indiquer ce que représente le schéma ci-dessous.

•.....

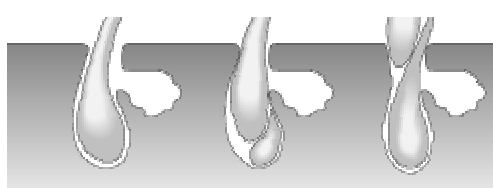

2.3 Indiquer pour chaque phase schématisée son nom, sa durée puis la décrire, dans le tableau ci-dessous :

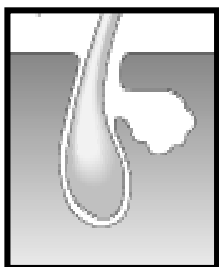
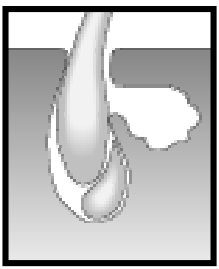
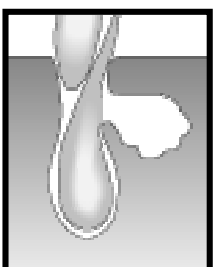
SCHÉMA	PHASE	DURÉE	QUE SE PASSE-T-IL ?
			
			
			

NE RIEN ÉCRIRE DANS CETTE PARTIE

**Microbiologie et hygiène appliquées à la profession** /12 pts

1. En arrivant au salon ce mardi matin, Aurélien a constaté que les serviettes sales et humides utilisées pour les clients sont restées en tas près du lave-linge, depuis samedi soir. Elles dégagent une odeur désagréable, signe que des micro-organismes se sont développés.

1.1 Indiquer deux sources de contamination des serviettes.

Au choix.

-----  
-----  
-----  
-----

1.2 Citer deux conditions favorables à la multiplication des micro-organismes dans le salon.

Au choix.

-----  
-----  
-----  
-----

1.3 Justifier le lavage en machine des serviettes en coton entre 60°C et 90°C et leur séchage.

-----  
-----  
-----  
-----



**NE RIEN ÉCRIRE DANS CETTE PARTIE**

2. Dans son salon de coiffure Aurélien apprend les gestes et les postures adaptés à son métier afin d'éviter les Troubles Musculo-Squelettiques (T.M.S.)

2.1 Pour prévenir les TMS et limiter la fatigue, les postures du coiffeur doivent être adaptées.

- Observer les schémas ci-dessous.
- Repérer les postures adaptées aux situations de travail en cochant la bonne réponse.
- Justifier les réponses.



A



B



C

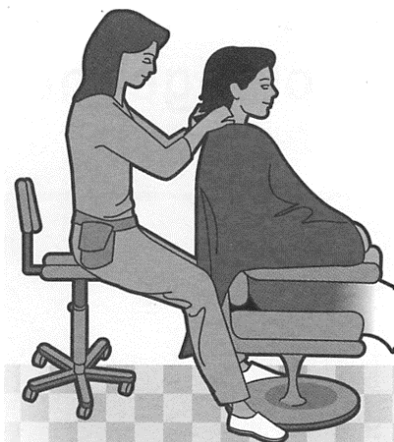

D

Justification

.....

.....

.....

.....

.....

.....

.....

.....

.....

.....

Source : INRS

2.2 Citer deux moyens de prévention pour réduire les T.M.S. et assurer un plus grand confort à Aurélien. Au choix.

- .....
- .....

2.3 Citer deux autres troubles ou maladies dus à l'exercice de la profession. Au choix.

- .....
- .....

NE RIEN ÉCRIRE DANS CETTE PARTIE

**Enseignement artistique – arts appliqués à la profession**

**/15 pts**

<b>CAP COIFFURE</b>	<b>Code</b>	<b>SUJET</b>	<b>SESSION 2010</b>
<b>EP 2 : Coupe, Forme, Couleur – Partie écrite</b>	<b>Durée : 2 h 30</b>	<b>Coef. Partie écrite : 4</b>	<b>Page : 10/11</b>

NE RIEN ÉCRIRE DANS CETTE PARTIE

<b>CAP COIFFURE</b>	<b>Code</b>	<b>SUJET</b>	<b>SESSION 2010</b>
<b>EP 2 : Coupe, Forme, Couleur – Partie écrite</b>	<b>Durée : 2 h 30</b>	<b>Coef. Partie écrite : 4</b>	<b>Page : 11/11</b>